

Bild / Bilde / Kuva / Billede / Figure 1

SE

Denna monteringsanvisning är specifikt framtagen för Tapwell Level-serien. Till skillnad från infällnads- och undermonterade hoar ska Level inte fällas ned i bänkskivan. Istället ansluter bänkskivan mot hons sidor, medan hons ovkant utgör en definierande nivå ("level") mot bänkskivan.

Bild 1

NO

Denne monteringsveiledningen er spesielt utarbeidet for Tapwell Level-serien. I motsetning til nedfelle og underlimte kummer skal Level-modeller ikke senkes ned i benkeplaten. I stedet møter benkeplaten kummens sider, mens kummens overkant danner et definert nivå ("level") mot benkeplaten. **Bilde 1**

FI

Tämä asennusohje on laadittu erityisesti Tapwell Level -sarjalle. Toisin kuin upotettavat tai alaaennetut altaat, Level-allas ei upoteta työtasoon. Sen sijaan työtaso liittyy altaan sivuihin, ja altaan yläreuna muodostaa selkeän tason ("level") työtason kanssa. **Kuva 1**

DK

Denne monteringsvejledning er udarbejdet specifikt til Tapwell Level-serien. I modsætning til nedfældede eller underlimede kummer skal Level-modeller ikke sænkes ned i bordpladen. I stedet møder bordpladen kummens sider, mens kummens overkant danner et ensartet niveau ("level") mod bordpladen. **Billede 1**

GB

This installation guide is specifically developed for Tapwell Level series. Unlike inset or undermount sinks, Level sinks are not lowered into the countertop. Instead, the countertop meets the sides of the sink, while the upper rim of the sink creates a defined, flush level ("level") with the top. **Figure 1**



Bild / Bilde / Kuva / Billede / Figure 2

1 – Förberedelser / Forberedelser / Valmistelut / Forberedelser / Preparation

SE

Innan installationen påbörjas ska säkerställas att skåpsstommen är korrekt monterad, stabil och helt plan. Kontrollera därefter att bänkskivorna är uppmätta enligt de mått som krävs för att ansluta mot Levels sidor utan spänningar eller sidokrafter. Placera hon provisoriskt på stommen för att verifiera passform, centring och att det finns tillräcklig arbetshöjd för montering av korgventil, vattenlås och eventuella tillbehör. Avlägsna allt damm, spån och fukt från alla ytor innan installationen fortsätter.

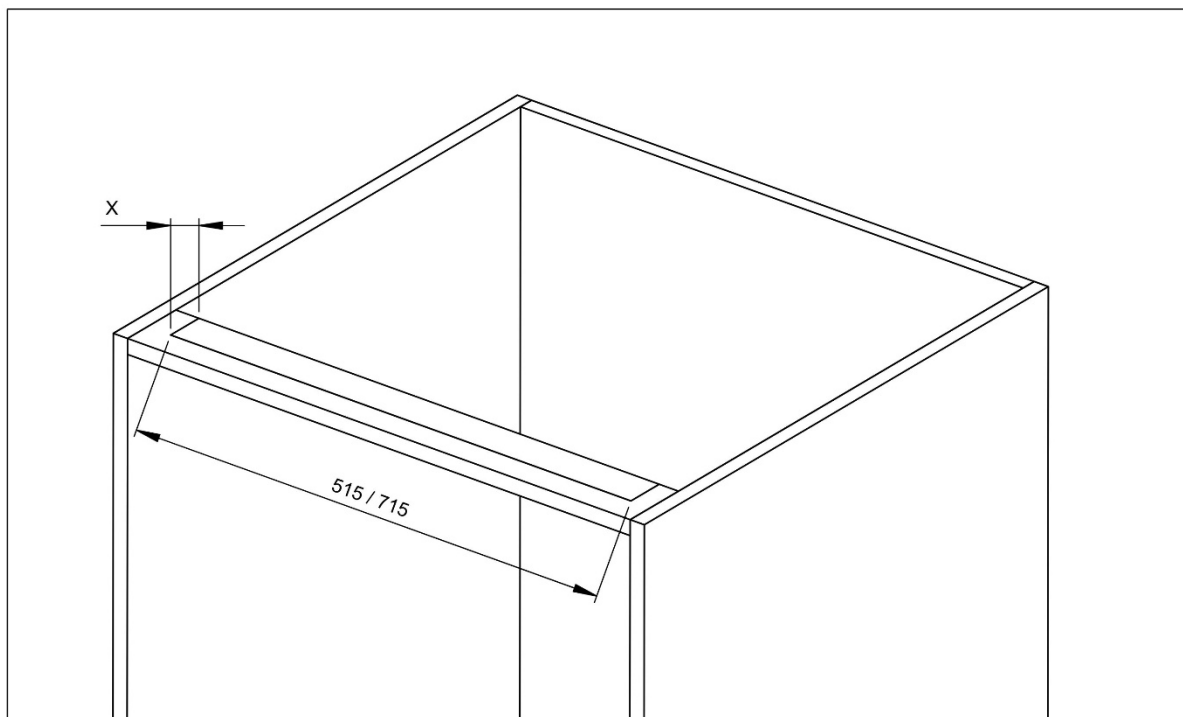
Beroende på hur skåpsstommen är konstruerad kan det vara nödvändigt att göra uttag i facklisten i skåpsstommens framkant för att ge plats åt disklådan, se **bild 2**. Level finns med disklådor i bredderna 515 mm och 715 mm. Måttet x i **bild 2** bestäms av skåpsstommens konstruktion och facklistens utformning, vilken modell av Level som ska monteras samt hur långt fram- eller bakskjuten Level monteras på stommen.

Level finns i tre olika djup. Dessa har olika avstånd från fram- respektive bakkant till disklådan, vilket påverkar hur stort urtag som krävs i facklisten.

Level djupmått [mm]	Fritt mått framkant [mm]	Fritt mått bakkant [mm]
600	57	140
610	67	140
635	77	155

Mät och markera erforderligt utrymme innan montering. Såga därefter ur facklisten enligt uppmätta mått, se **bild 3**.

Mounting Instructions

NO

Før installasjonen starter skal det sikres at skapstammen er korrekt montert, stabil og helt i vater. Kontroller deretter at benkeplatene er oppmålt i henhold til de målene som kreves for å tilpasses Levels sider uten spenninger eller sidekrefter. Plasser kummen midlertidig på stammen for å verifisere passform, sentring og at det er tilstrekkelig arbeidshøyde for montering av kurvventil, vannlås og eventuelt tilbehør. Fjern alt støv, spon og fukt fra alle overflater før installasjonen fortsetter.

Avhengig av hvordan skapstammen er konstruert, kan det være nødvendig å lage utsparinger i frontens tverrlist for å gi plass til kummen, se **bilde 2**. Level leveres med kummer i bredder på 515 mm og 715 mm. Målet **x** i **bilde 2** bestemmes av skapstammens konstruksjon og utformingen av tverrlisten, hvilken Level-modell som skal monteres, samt hvor langt frem- eller bakover Level monteres på stammen.

Level finnes i tre ulike dybder. Disse har ulik avstand fra henholdsvis forkant og bakkant til kummen, noe som påvirker hvor stort utsparingsmål som kreves i tverrlisten.

Level dybdemål [mm]	Fri avstand forkant [mm]	Fri avstand bakkant [mm]
600	57	140
610	67	140
635	77	155

Mål og merk nødvendig utsparring før montering. Sag deretter ut tverrlisten i henhold til oppmålte mål, se **bilde 3**.

FI

Ennen asennuksen aloittamista on varmistettava, että kaapin runko on oikein asennettu, vakaa ja täysin suorassa. Tarkista tämän jälkeen, että työtasot on mitattu vaadittujen mittojen mukaisesti siten, että ne liittyvät Level-altaan sivuihin ilman jännitystä tai sivuttaisvoimia. Aseta allas tilapäisesti rungon päälle varmistaaksesi istuvuuden, keskityksen sekä riittävän työtilan koriventtiin, vesilukon ja mahdollisten lisävarusteiden asennusta varten.

Poista kaikki pöly, lastut ja kosteus kaikilta pinnoilta ennen asennuksen jatkamista.

Kaapin rungon rakenteesta riippuen etureunan poikkilistaan saattaa olla tarpeen tehdä lovi, jotta allas mahtuu paikalleen, katso **kuva 2**. Level on saatavana altailla, joiden leveydet ovat 515 mm ja 715 mm. **Kuvassa 2** esitetty mitta **x** määräytyy kaapin rungon rakenteen ja poikkilistan muodon, asennettavan Level-mallin sekä sen mukaan, kuinka eteen- tai taaksepäin Level asennetaan rungolle.

Leveliä on saatavana kolmessa eri syvyydessä. Näissä etäisyys etu- ja takareunasta altaaseen vaihtelee, mikä vaikuttaa poikkilistaan tarvittavan loven kokoon.

Level syvyys [mm]	Vapaa tila etureuna [mm]	Vapaa tila takareuna [mm]
600	57	140
610	67	140
635	77	155

Mittaa ja merkitse tarvittava tila ennen asennusta. Sahaa sen jälkeen poikkilistaan tarvittava lovi mittojen mukaisesti, katso **kuva 3**.

DK

Inden installationen påbegyndes, skal det sikres, at skabsstammen er korrekt monteret, stabil og helt i vater. Kontroller derefter, at bordpladerne er opmålt i henhold til de krævede mål, så de kan tilsluttes Levels sider uden spændinger eller sidekræfter. Placer kummen midlertidigt på stammen for at kontrollere pasform, centrering og at der er tilstrækkelig arbejds højde til montering af kurveventil,

Mounting Instructions

vandlås og eventuelt tilbehør. Fjern alt støv, spåner og fugt fra alle overflader, inden installationen fortsætter.

Afhængigt af skabsstammens konstruktion kan det være nødvendigt at foretage udskæringer i frontens tværliste for at give plads til kummen, se **billede 2**. Level leveres med kummer i bredder på 515 mm og 715 mm. Målet x i **billede 2** bestemmes af skabsstammens konstruktion og tværlistens udformning, hvilken Level-model der monteres, samt hvor langt frem- eller tilbage Level monteres på stammen.

Level findes i tre forskellige dybder. Disse har forskellig afstand fra henholdsvis forkant og bagkant til kummen, hvilket påvirker størrelsen på den nødvendige udskæring i tværlisten.

Level dybdemål [mm]	Fri afstand forkant [mm]	Fri afstand bagkant [mm]
600	57	140
610	67	140
635	77	155

Mål og markér det nødvendige udskæringsområde inden montering. Sav derefter tværlisten ud i henhold til de opmålte mål, se **billede 3**.

GB

Before starting the installation, ensure that the cabinet frame is properly assembled, stable, and completely level. Then verify that the countertops are measured according to the required dimensions so they can connect to the sides of the Level sink without tension or lateral forces. Temporarily place the sink on the frame to confirm fit, centering, and sufficient working height for installing the basket strainer, trap, and any accessories.

Remove all dust, debris, and moisture from all surfaces before proceeding with the installation.

Depending on the construction of the cabinet frame, it may be necessary to make cut-outs in the front rail of the cabinet to provide clearance for the sink bowl; see **figure 2**. Level is available with sink bowls in widths of 515 mm and 715 mm. Dimension x in **figure 2** is determined by the cabinet frame construction and the design of the front rail, the specific Level model to be installed, and how far forward or backward Level is positioned on the frame.

Level is available in three different depths. These have varying distances from the front and rear edges to the sink bowl, which affects the size of the cut-out required in the front rail.

Level depth [mm]	Free space front edge [mm]	Free space rear edge [mm]
600	57	140
610	67	140
635	77	155

Measure and mark the required clearance before installation. Then cut the front rail according to the measured dimensions; see **figure 3**.



Bild / Bilde / Kuva / Billede / Figure 3

2 – Viktigt vid montering / Viktig ved montering / Tärkeää asennuksessa / Viktigt ved montering / Important During Installation

SE

För bästa resultat ska bänkskivans framkant och ytterhörn ha en lätt fasning som överensstämmer med rundningen på bänkskivans framkant. Detta ger en mjuk visuell övergång och minskar risken för spänresning i träskivor.

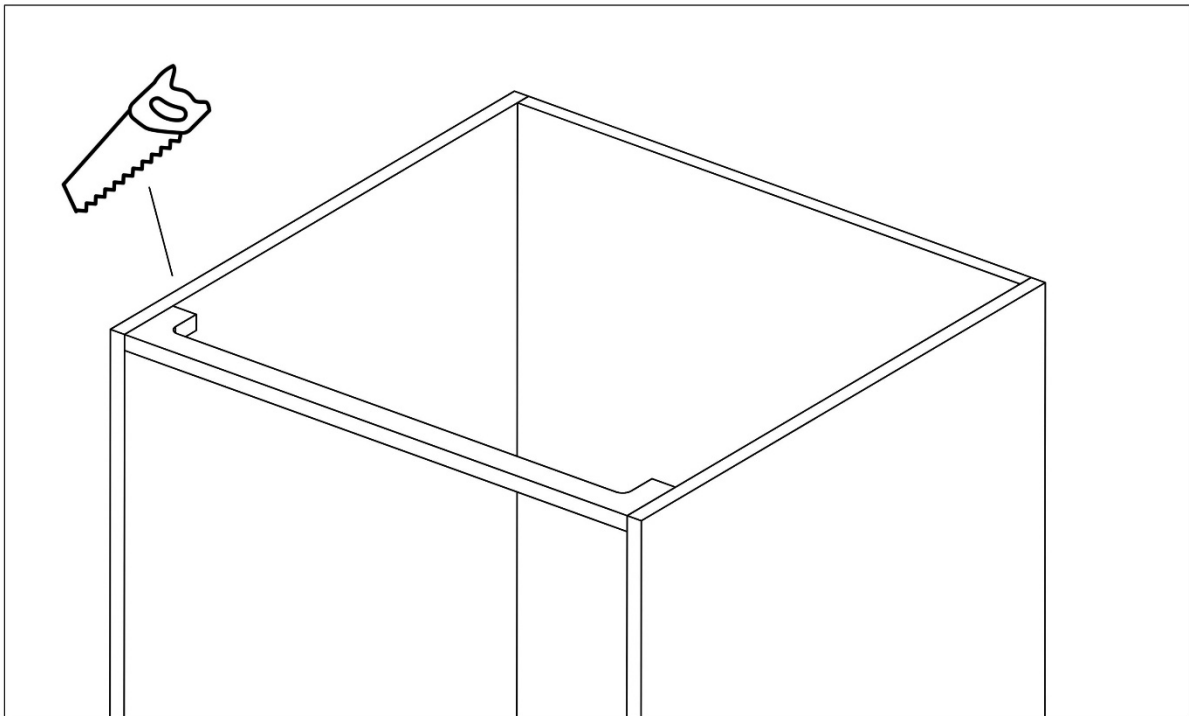
Foga alltid med våtrumssilikon i matchande färg i bakkant mot vägg eller stänkpanel samt mot anslutande bänkskivor. Applicera silikon i en jämn sträng och forma därefter en hållbar hålkål.

Hon ska dessutom limmas direkt mot skåpsstommen med montagelim/bygglim för att säkerställa stabilitet och undvika vibrationer.

NO

For best resultat bør benkeplatenes forkant og ytterhjørner ha en lett fas som samsvarer med avrundingen på kummens forkant. Dette gir en myk visuell overgang og reduserer risikoen for fiberreising i benkeplater av tre.

Det skal alltid fuges med våtromssilikon i matchende farge i bakkant mot vegg eller sprutplate, samt mot tilstøtende benkeplater. Påfør silikon i en jevn streng og form deretter en slitesterk hul fuge.

Kummen skal i tillegg limes direkte mot skapstammen med montasjelim/byggelim for å sikre stabilitet og unngå vibrasjoner.

FI

Parhaan lopputuloksen saavuttamiseksi työtason etureunassa ja ulkokulmissa tulee olla kevyt viiste,

Mounting Instructions

joka vastaa altaan etureunan pyöristystä. Tämä luo pehmeän visuaalisen siirtymän ja vähentää puisten työtasojen riskiä tikkuuntua.

Tiivistä aina märkätilasilikonilla yhteensopivassa värissä takareunasta seinää tai roiskesuojaa vasten sekä liittyvissä työtasojen saumoissa. Levitä silikonin tasaisena nauhana ja muotoile sen jälkeen kestävä ontelosauma.

Allas on lisäksi liimattava suoraan kaapin runkoon asennusliimalla/rakennusliimalla vakauden varmistamiseksi ja tärinän estämiseksi.

DK

For at opnå det bedste resultat bør bordpladens forkant og yderhjørner have en let affasning, der svarer til rundingen på kummens forkant. Dette giver en blød visuel overgang og reducerer risikoen for flosning i træbordplader.

Der skal altid fuges med vådrumssilikone i matchende farve langs bagkanten mod væg eller stænkplade samt mod tilstødende bordplader. Påfør silikonen i en jævn streng og form herefter en holdbar hul fuge.

Kummen skal desuden limes direkte mod skabsstammen med montage-/byggelim for at sikre stabilitet og undgå vibrationer.

GB

For best results, the front edge and outer corners of the countertop should have a slight chamfer that matches the radius of the sink's front edge. This creates a smooth visual transition and reduces the risk of chipping or splintering in wooden countertops.

Always seal using sanitary silicone in a matching color along the rear edge against the wall or backsplash, as well as against adjoining countertops. Apply the silicone in an even bead and then shape it into a durable concave joint.

The sink must also be bonded directly to the cabinet frame using mounting adhesive/construction adhesive to ensure stability and prevent vibrations.

3 – Montering av överfyllnadsskydd och korgventil/vattenlås / Montering av overløb og kurvventil/vannlås / Ylivuodon sekä koriventtiin/vesilukon asennus / Montering af overløb og kurventil/vandlås / Installing Overflow, Strainer and Trap

SE

Montera överfyllnadsskydd, korgventil och vattenlås enligt de instruktioner som följer med respektive komponent. Kontrollera att alla packningar är hela, korrekt placerade och fria från smuts eller spänningar. Dra först alla kopplingar för hand och efterdra sedan försiktigt med verktyg utan att överbelasta gängorna.

Utför alltid en täthetskontroll genom att fylla den delvis med vatten och observera samtliga kopplingspunkter.

NO

Monter overløpsbeskyttelse, kurvventil og vannlås i henhold til monteringsanvisningene som følger med. Sørg for at pakninger er uskadede, riktig plassert og fri for smuss. Stram først alle koblinger for hånd, og etterstram forsiktig uten å skade gjøngene.

Gjennomfør en lekkasjekontroll ved å fylle kummen delvis med vann og kontrollere alle tilkoblingspunkter.

FI

Asenna ylivuotovaruste, koriventtiili ja vesilukko mukana toimitettujen ohjeiden mukaisesti. Varmista, että kaikki tiivisteet ovat ehjät, oikein sijoitetut ja puhtaat. Kiristä liitokset ensin käsin ja lopuksi varovasti ilman liiallista voimaa.

Suorita tiiviystarkastus täyttämällä allas osittain vedellä ja tarkkailemalla liitoskohtia.

DK

Monter overløb, kurveventil og vandlås efter de medfølgende instruktioner. Kontrollér at pakninger er intakte, korrekt placeret og rene. Stram koblinger i hånden og efterstram forsigtigt med værktøj uden at overbelaste gevind.

Foretag en tæthedstest ved at fylde kummen delvist og kontrollere alle samlinger.

GB

Install the overflow unit, basket strainer and trap according to the instructions supplied with each component. Ensure that all gaskets are undamaged, correctly seated and free from debris. Tighten fittings by hand first, then gently with tools without over-tightening.

Perform a watertightness test by partially filling the sink and inspecting all joints.

4 – Montering av Level / Level-altaan asennus / Montering af Level / Installing the Level



Bild / Bilde / Kuva / Billede / Figure 4

SE

Placera hon på skåpsstommen och kontrollera centrerings mot bänkskivornas framtida position, **bild 4**. Applicera bygglim/montagelim längs de ytor där hon ska vila, **bild 5**. Sänk hon försiktigt rakt ned i position och justera innan limmet börjar sätta sig, **bild 4**.

Mounting Instructions

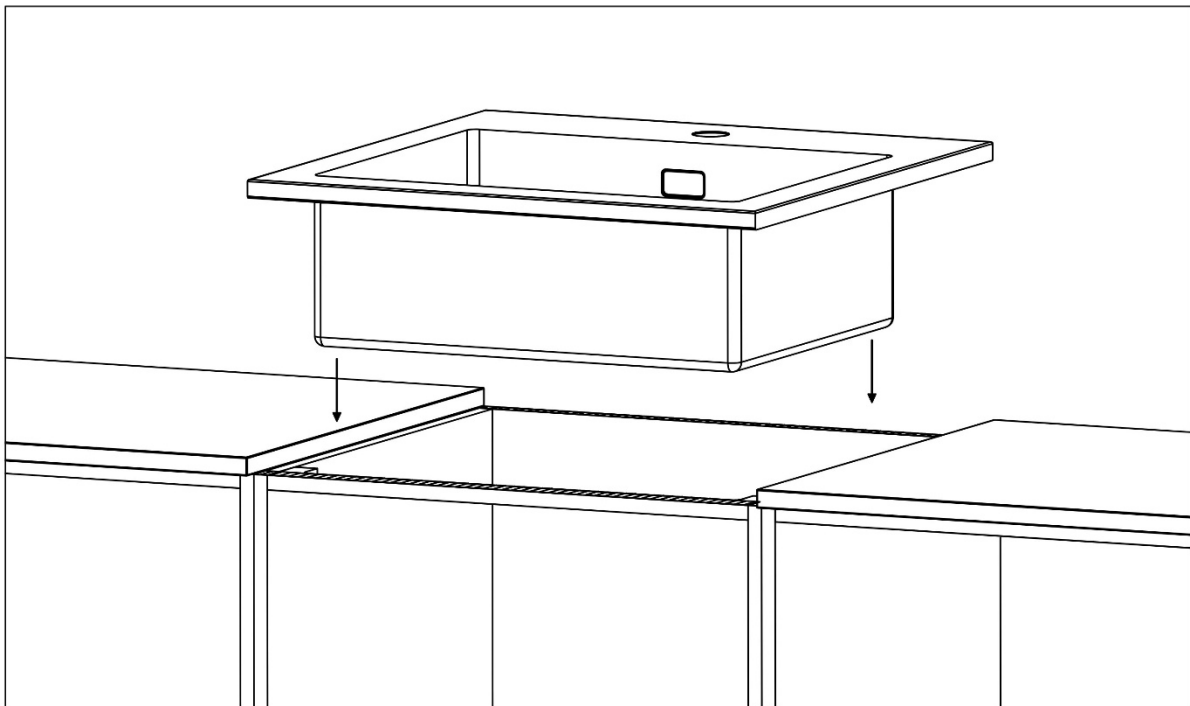
Montera därefter bänkskivorna så att de ansluter mot hons sidor med korrekt glipa — minst 1 mm, och cirka 2 mm vid träskivor för att tillåta rörelse. Foga alla anslutande ytor och torka bort överskott innan härdning, **bild 6**.

NO

Plasser kummen på skapstammen og kontroller sentreringen i forhold til benkeplatenes fremtidige posisjon, se **bilde 4**. Påfør bygglim/montaselim langs flatene der kummen skal hvile, se **bilde 5**. Senk kummen forsiktig rett ned i posisjon og juster før limet begynner å sette seg, se **bilde 4**.

Monter deretter benkeplatene slik at de slutter mot kummens sider med korrekt fugebredde — minimum 1 mm, og ca. 2 mm ved benkeplater av tre for å tillate bevegelse. Fug alle tilsluttende flater og fjern overskytende materiale før herding, se **bilde 6**.



Bild / Bilde / Kuva / Billede / Figure 5

FI

Aseta allas kaapin rungon päälle ja tarkista sen keskitys suhteessa työtasojen tulevaan sijaintiin, katso **kuva 4**. Levitä rakennusliimaa/asennusliimaa pinnoille, joilla allas tulee lepäämään, katso **kuva 5**. Laske allas varovasti suoraan paikalleen ja säädä asentoa ennen liiman kovettumisen alkamista, katso **kuva 4**.

Asenna tämän jälkeen työtasot siten, että ne liittyvät altaan sivuihin oikealla raolla — vähintään 1 mm, ja noin 2 mm puisten työtasojen kohdalla liikkeen sallimiseksi. Tiivistä kaikki liittyvät pinnat ja poista ylimääräinen massa ennen kovettumista, katso **kuva 6**.

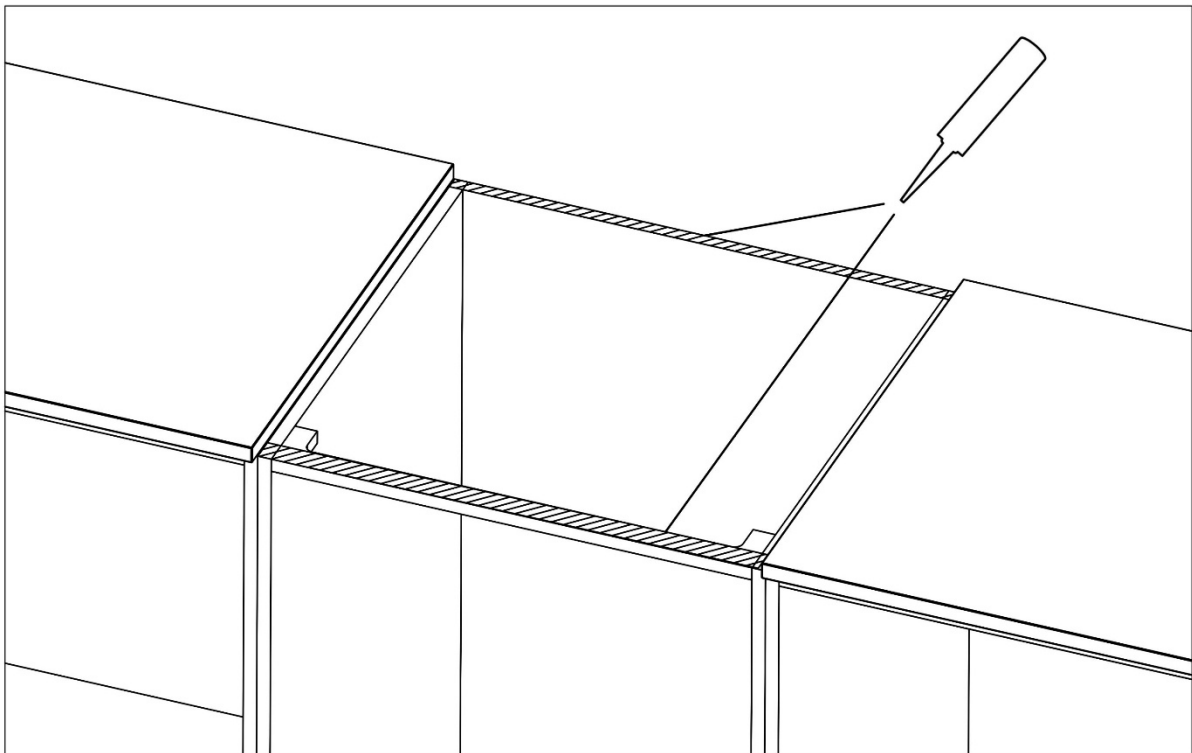
DK

Placér kummen på skabsstammen og kontroller centreringen i forhold til bordpladernes fremtidige placering, se **billede 4**. Påfør bygge-/montagelim langs de flader, hvor kummen skal hvile, se **billede 5**. Sænk kummen forsigtigt lodret ned på plads og justér, inden limen begynder at hærde, se **billede 4**.

Montér derefter bordpladerne, så de slutter til kummens sider med korrekt fugebredde — minimum 1 mm, og ca. 2 mm ved træbordplader for at tillade bevægelse. Fug alle tilstødende flader og fjern overskydende materiale inden hærkning, se **billede 6**.

GB

Place the sink on the cabinet frame and check centering relative to the future position of the countertops; see **figure 4**. Apply construction adhesive/mounting adhesive along the surfaces where the sink will rest; see **figure 5**. Carefully lower the sink straight down into position and adjust before the adhesive begins to set; see **figure 4**.

Then install the countertops so that they connect to the sides of the sink with the correct clearance — at least 1 mm, and approximately 2 mm for wooden countertops to allow for movement. Seal all adjoining surfaces and remove excess material before curing; see **figure 6**.



Bild / Bilde / Kuva / Billede / Figure 6

5 – Efterkontroll / Etterkontroll / Jälkitarkastus / Efterkontrol / Final Check

SE

När installationen är genomförd ska du kontrollera att hon står stabilt utan rörelser eller svikt. Säkerställ att alla fogar är jämnt formade, täta och fria från håligheter. Kontrollera att överfyllnadsskydd, korgventil och vattenlås är monterade korrekt och att inga läckage förekommer.

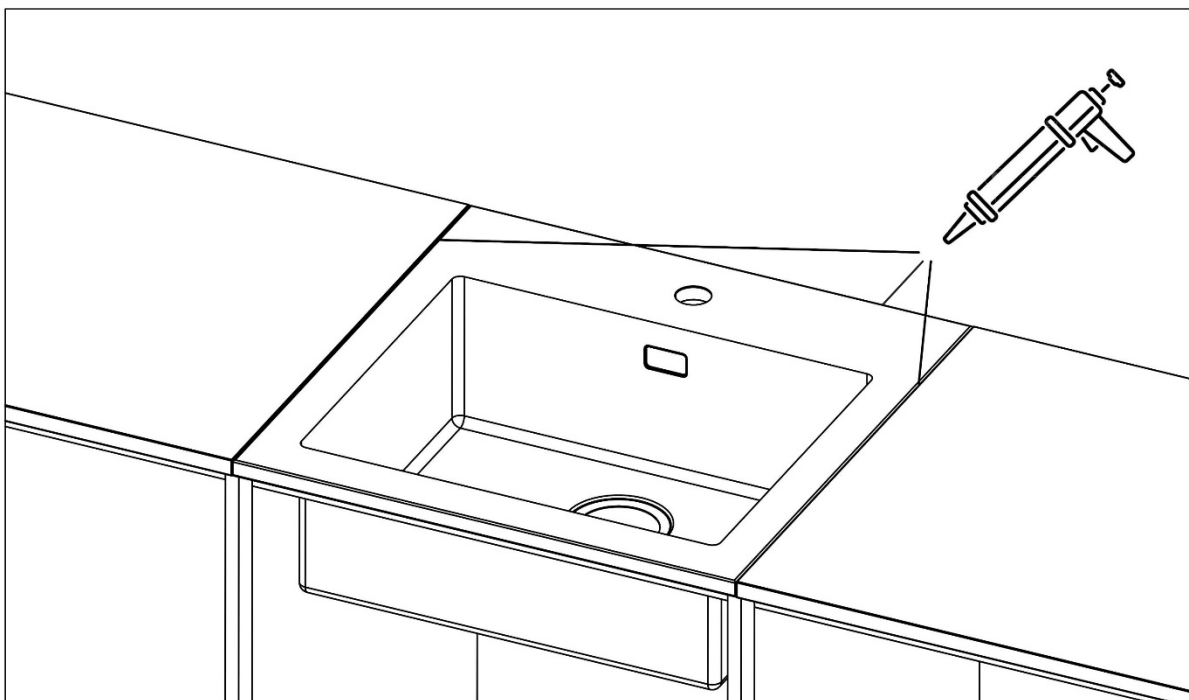
Låt samtliga lim- och silikonfogar härda enligt tillverkarens tidsangivelser innan hon tas i bruk.

Mounting Instructions

NO

Etter montering skal du kontrollere at kummen står stødig uten bevegelse. Sjekk at alle fuger er jevne, tette og korrekt utformet. Forsikre deg om at overløp, kurvventil og vannlås er riktig montert og uten lekkasjer.

La lim og silikon herde fullt ut før kummen tas i bruk.

FI

Varmista asennuksen jälkeen, että allas on vakaa eikä liiku. Tarkista, että kaikki saumat ovat tasaiset, tiiviit ja oikein muotoillut. Varmista, että ylivuoto, koriventtiili ja vesilukko toimivat oikein ilman vuotoja.

Anna liiman ja silikonin kovettua täysin ennen käyttöönottoa.

DK

Kontrollér efter installationen, at kummen står stabilt. Tjek alle fuger for jævnhed og tæthed. Sørg for, at overløb, kurventil og vandlås fungerer korrekt og uden lækager.

Lad lim og silikone hærde helt, før kummen bruges.

GB

After installation, ensure that the sink is stable without any movement. Check all silicone joints for smoothness and watertightness. Confirm that the overflow, strainer and trap are properly installed and leak-free.

Allow full curing time for all adhesives and sealants before using the sink.

6 – Skötsel & Underhåll / Stell & Vedlikehold / Hoito & kunnossapito / Pleje & Vedligehold / Care & Maintenance

SE

Rostfritt stål håller sig vackert under lång tid om det rengörs regelbundet. Skölj hon efter användning och rengör med varmt vatten och mildt diskmedel. Torka därefter i stålets längdriktning för att undvika ränder och återge glans.

Vid svårare fläckar kan en pasta av bikarbonat och vatten användas. Undvik alltid klor, slipande svampar, stålull och syror som kan skada ytan.

Torka hon torr efter avslutad användning för att minimera kalkfläckar och bevara finishen.

NO

Rustfritt stål beholder sitt utseende best ved jevnlig rengjøring. Skyll kummen etter bruk og rengjør med varmt vann og mildt oppvaskmiddel. Tørk deretter i stålets lengderetning for å unngå skjolder.

Ved vanskelige flekker kan en pasta av natron og vann brukes. Unngå klor, slipende svamper, stålull og syrer.

Tørk kummen etter bruk for å hindre kalkmerker.

FI

Ruostumaton teräs säilyy hyvännäköisenä, kun se puhdistetaan säännöllisesti. Huuhtelee allas käytön jälkeen ja pese se lämpimällä vedellä ja miedolla pesuaineella. Pyyhi teräksen syiden suuntaisesti kiillon säilyttämiseksi.

Vaikeampiin tahroihiin sopii ruokasoodasta ja vedestä tehty tahna. Vältä klooria, hankaavia sieniä, teräsvillaa ja happeja.

Kuivaa allas käytön jälkeen kalkkisaostumien ehkäisemiseksi.

DK

Rustfrit stål holder sig pænt, når det rengøres regelmæssigt. Skyl kummen efter brug og rengør med varmt vand og mildt opvaskemiddel. Tør efter i stålets retning for at bevare glansen.

Til svære pletter kan en pasta af natron og vand bruges. Undgå klor, slibemidler, ståluld og syrer.

Tør kummen efter brug for at undgå kalkaflejringer.

GB

Stainless steel maintains its appearance best with regular cleaning. Rinse the sink after use and clean with warm water and mild detergent. Wipe in the direction of the grain to restore shine and avoid streaks.

For stubborn stains, a paste of baking soda and water may be used. Avoid chlorine, abrasive pads, steel wool and acidic cleaners.

Dry the sink after use to minimize limescale and preserve the finish.

Tapwell AB

Renstiernas gata 31
SE-116 31 Stockholm
Sverige
+46 8 652 38 00
info@tapwell.se
tapwell.se

Tapwell AS

Alf Bjerckes vei 28
NO-0596 Oslo
Norge
+47 23051430
ordre@tapwell.no
tapwell.se

Tapwell Oy

Mestarintie 9
FI-01730 Vantaa
Suomi/Finland
+358 9 42415900
info@tapwell.fi
tapwell.se

Tapwell ApS

Vesterlundvej 14
DK-2730 Herlev
Danmark
+46 8 652 38 00
info@tapwell.dk
tapwell.dk

Tapwell Europe

Renstiernas gata 31
SE-116 31 Stockholm
Sweden
+47 23051430
sales@tapwell.com
tapwell.com