



Monteringsanvisning Blandarfäste för dold rördragning

Tapwell AB
Renstiernas gata 31
SE-116 31 Stockholm Sweden

Phone +46 8 652 38 00
Fax +46 8 651 38 01
info@tapwell.se • www.tapwell.se

Beskrivningen avser Tapwells blandarfäste med typbeteckningen **Birillo 160 PEX/ALUPEX** samt **Birillo 160 PEX/ALUPEX RT2**.

Blandarfästet är avsett för dold rördragning till blandare med c/c 160 och kan användas i tappvattensystem med högsta driftryck 10 bar och med högsta vattentemperatur +90° C.

Innehållsförteckning

- Avsnitt 1,** Provningar, godkännanden
- Avsnitt 2,** Skruvinfästningar
- Avsnitt 3,** Rör genomföringar i vägg med eventuellt tätskikt
- Avsnitt 4,** Montering av blandarfäste och kopplingsdetaljer
- Avsnitt 5,** Montering av blandare
- Avsnitt 6,** Demontering av blandarfäste
- Avsnitt 7,** Täthetsprovning

Avsnitt 1, Provningar och godkännanden

Fästet är testat och godkänt för anslutning till rör enligt följande:

PEX-rör med dim 16x2,0 och 15x2,5 mm enligt rörstandard SS-EN 15875.

LK PAL Universal Pipe A16 15x2,0

Thermotech Multisystem Alucomposite 16x2,0

Uponor UIPIPE PE-RT Type II/AL 16x2,0

Avsnitt 2, Skruvinfästningar

Skruvinfästningar ska göras i betong eller i annan massiv konstruktion som är provad och godkänd för infästning, till exempel skivkonstruktion. Se exempel på godkända konstruktioner på www.sakervatten.se.

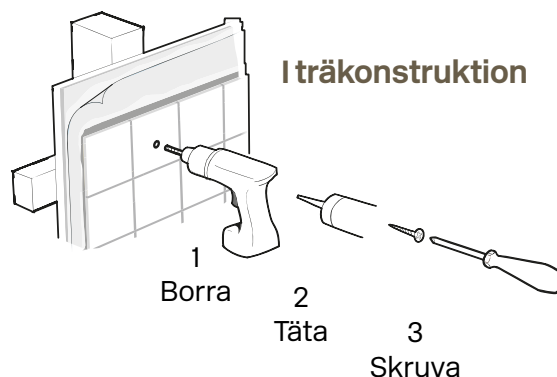
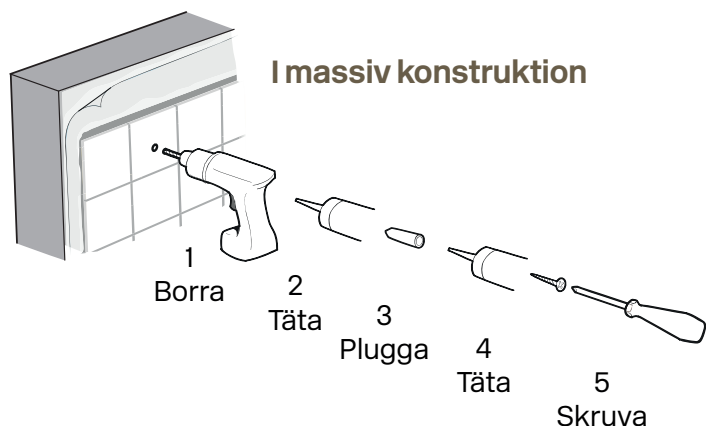

Avsnitt 3, Rör genomföringar i vägg med tätskikt

- Håltagning i vägg görs högst 2 mm större än röret, skydds-röret, genomföringsdetaljen eller plasthöljet.
- Tätskiktets anslutning till rör, skydds-rör, genomföringsdetalj eller plasthölje, ska utföras enligt tätskiktetsleverantörens anvisningar.
- Rör monteras och fixeras innan tätskiktet appliceras så att rörelser mellan rör, skydds-rör, genomföringsdetalj eller plasthölje inte kan uppstå.
- Rören ska mynna vinkelrätt ut från väggen och kapas ca 100 mm från vägg för enkel montering av genomföringsdetaljer. Efter kapning till angivet kapmått från färdig vägg ska Pex-rören fasas utvändigt enligt rörtillverkarens anvisningar.
- Rörändar ska skyddas mot inträngande smuts till dess att blandarfästet och blandare är monterade.

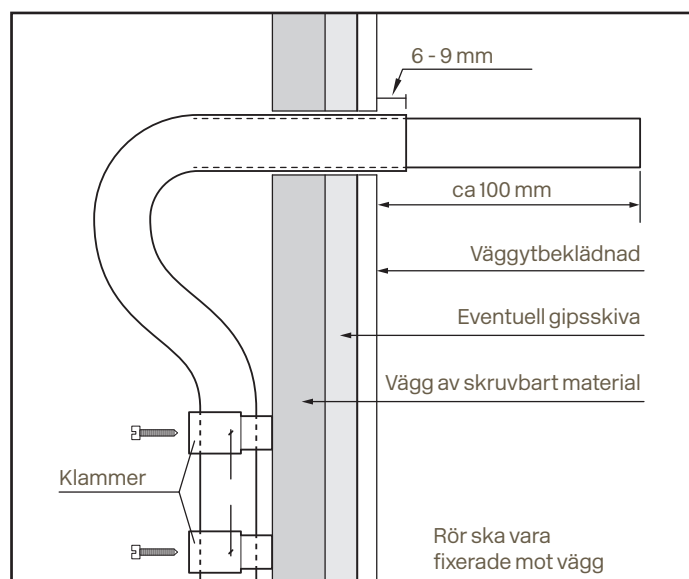

3-1 Rör utan tomrör.

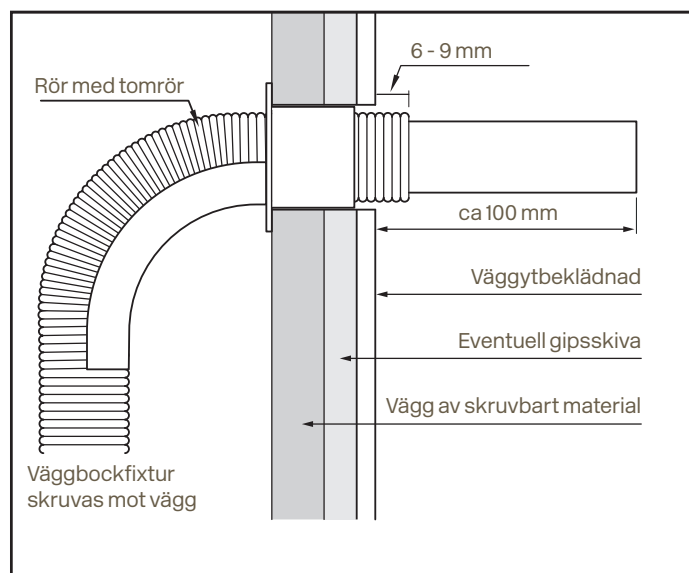

3-2 Rör genomföring med väggbockstöd.

Avsnitt 4, Montering av blandarfäste och monteringsdetaljer

Det fixerade röret kapas vinkelrätt till avstånd från vägg enligt bild 4-1.

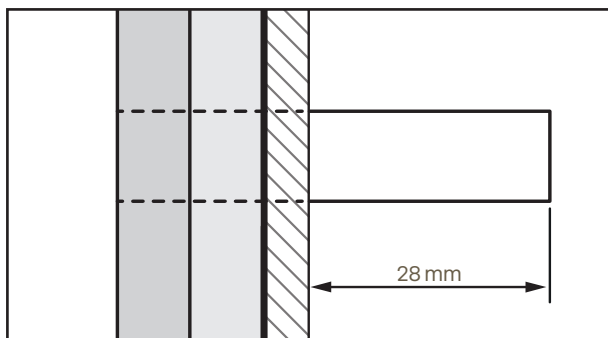

4-1 Kapmått.

Samtliga rörtyper och dimensioner kapas vinkelrätt 28 mm från färdig vägg.

Montering av blandarfästet:

- Blandarfästet sätts på plats över rören och skruvas fast mot väggen.
- Monteringsdetaljerna enligt bild 4-2 sätts på plats på rören och trycks in i blandarfästet.
- Montaget kontrolleras så att förminskningar och klämringar är bottnade i blandarfästet och att blandarkonorna är intryckta till stopp mot rörändar.

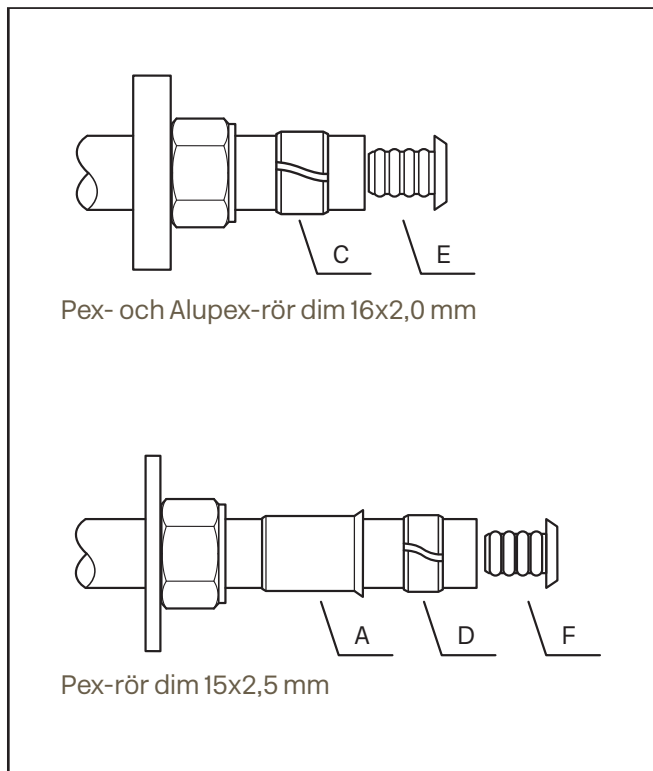

4-2 Kopplingsdetaljer

Kopplingsdetaljer, förklaringar

Till varje blandarfäste levereras kopplingsdetaljer enligt följande:

Detalj A,

Förminskningshylsa 16-15 mm, 2 st. Trycks på plats i blandarfästet. Observera att hylsan ska bottna i blandarfästets rörgenomföring.

Detalj C,

Klämring med bredd 11 mm, 2 st. Träs utanpå röret och trycks in tills den bottnar i förminskningshylsan.

Detalj D,

Klämring med bredd 7,5 mm, 2 st. Träs utanpå röret och trycks in tills den bottnar i förminskningshylsan.

Detalj E,

Blandarkona för PEX- och Alupexrör dim 16x2,0 mm, 2 st.

Trycks in i röret till stopp. Konans framkant ska nu ligga ett par mm in i blandarfästets mutter och blandaren kan monteras enligt avsnitt 5.

Detalj F,

Blandarkona för PEX-rör dim 15x2,5 mm, 2 st.

Trycks in i röret till stopp. Konans framkant ska nu ligga ett par mm in i blandarfästets mutter och blandaren kan monteras enligt avsnitt 5.

Avsnitt 5, Montering av blandare

Gångorna i blandarfästets muttrar och blandarens kontätning bör smörjas med Locher Pasta eller liknande smörjmedel för att underlätta åtdragningen.

Blandaren skruvas fast mot blandarfästet med växelvis åtdragning av fästets muttrar för hand till stopp. Därefter fortsatt växelvis åtdragning med fast nyckel tills ett fast och tätt montage erhålls, normalt max ca 1,5 muttervarv.

För att undvika risken för spänningskorrosion ska blandarfästets muttrar lossas ett halvt muttervarv efter den fasta åtdragningen för att omgående därefter åter dras tillbaka till det slutliga läget.

Avsnitt 6, Demontering av blandarfäste

Före demonteringsarbete ska vattnet till blandaren stängas av. Demonterade monteringsdetaljer får inte återanvändas och eventuellt skadat blandarfäste ersätts med nytt.

Demontering av blandarfäste anslutet med Pex- eller Alupexrör:

- Blandaren tas bort, fästet skruvas loss och dras bort från vägg till stopp.
- Fästet skjuts tillbaka så att blandarkonor och klämringar blir synliga och åtkomliga.
- Klämringarna vidgas med hjälp av skruvmejsel eller liknande.
- Blandarkonorna petas ut ur rören med lämpligt verktyg.

Vid hårt sittande blandarkonor kan demonteringen underlättas med hjälp av några sekunders värmning med varmluftpistol.

Avsnitt 7, Täthetsprovning

Tryck- och täthetskontroll ska göras enligt anvisningar i Branschregler Säker Vatten och ska dokumenteras.